



# VISION

## 17000

## 21000





ESPECIFICAÇÕES	17000	21000
Capacidade de carga (m <sup>3</sup> )	17 m <sup>3</sup>	21 m <sup>3</sup>
Capacidade de carga (Kg)	20400 Kg	20400 Kg
Vazão de descarga (sacos/min)	75	75
Diâmetro do tubo de descarga (mm)	400mm	400mm
Potência requerida do trator (cv)	150cv	150cv
Peso aproximado sem pneu (kg)	3220 kg	3375 kg
CÓDIGO FINAME	3373257	
CLASSIFICAÇÃO FISCAL	84368000	

\*Acoplamento TDP 540 RPM para toda linha

A linha **VISION** com eixo único oferece melhor manobrabilidade e distribuição do peso, evitando o sobrepeso e alavancagem sobre a barra de tração. Um eixo único reduz o peso da máquina e gera uma menor compactação do solo.

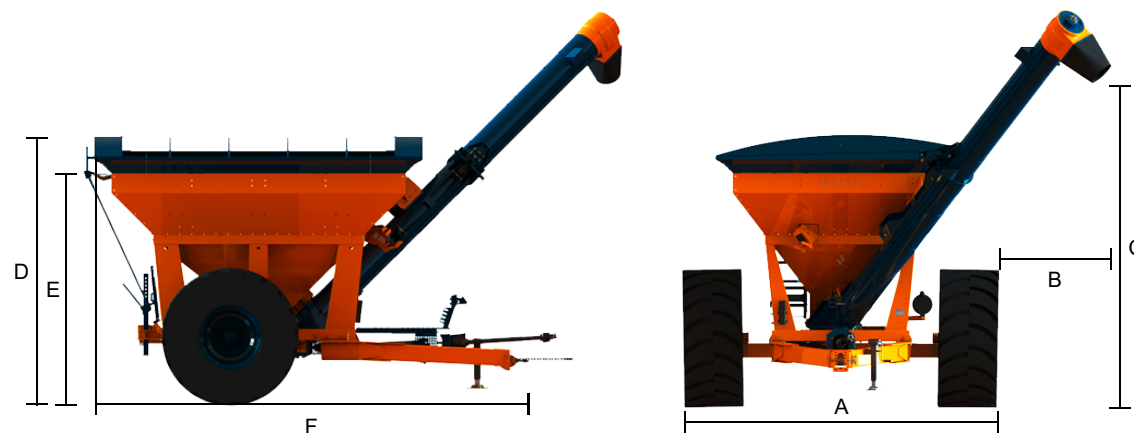

MODELO	A	B	C	D	E	F
17000	4057	1535	4495	3567	3052	6100
21000	4057	1535	4495	3712	3052	6140

\*altera de acordo com o pneu utilizado | orientações para pneu 28.1-26

**MAIOR VISIBILIDADE, CONFORTO E ERGONOMIA AO OPERADOR.**

PNEU	ARO	FUROS	17000 GRÃOS	17000 MULTI	21000 GRÃOS	21000 MULTI	CAPACIDADE DE CARGA	PRESSÃO	DIÂMETRO ETERNO (mm)	LARGURA DE SEÇÃO (mm)
23.1-30 TT 12PR Tm 95	DW 20" x 30"	10	OK	-	-	-	4615 kg	24 lb/pol <sup>2</sup>	1683	592
24.5-32 TL 14PR TM 95	DW 21" x 32"	10	OK	-	-	-	4800 kg	28 lb/pol <sup>2</sup>	1803	631
23.1-26 TL 14PR Mb39	DW 20" x 26"	10	OK	OK	-	-	6650 kg	36 lb/pol <sup>2</sup>	1610	593
28.1-26 TL 14PR Mb39	DW 25" x 26"	10	OK	OK	OK	OK	7100 kg	32 lb/pol <sup>2</sup>	1648	710
650/65-30.5 TL 16PR	DW 20" x 30.5"	10	OK	OK	OK	OK	9250 kg	41 lb/pol <sup>2</sup>	1650	660
30.5L 32 TL 14PR Mb39	DW 27" x 32"	10	OK	OK	OK	OK	9350 kg	34 lb/pol <sup>2</sup>	1819	774
850/50-30.5 TL 16PR	DW 28" x 30.5"	10	OK	OK	OK	OK	10900 kg	41 lb/pol <sup>2</sup>	1650	850
850/65 R32 TL	DW 27" x 32"	10	OK	OK	OK	OK	13970 kg	46 lb/pol <sup>2</sup>	1859	805

**PASSO DUPLO NO HELICOIDE - FACILITA O ENCHIMENTO DO TUBO E A VAZÃO DO PRODUTO.**

**CONJUNTO DE TRANSMISSÃO MAIS RESISTENTE; COM CAIXAS DE ENGRENAGENS DE DENTES HELICOIDAIS.**

**SISTEMA MULTIUSO COM MELHOR CUSTO-BENEFÍCIO.**

**TUBO DE DESCARGA RETO. AGILIZA O PROCESSO DE TRANSBORDO.**

### OPCIONAIS

